

Wバリアリール mini BRMB-W5016A BRMB-W5016B

取扱説明書

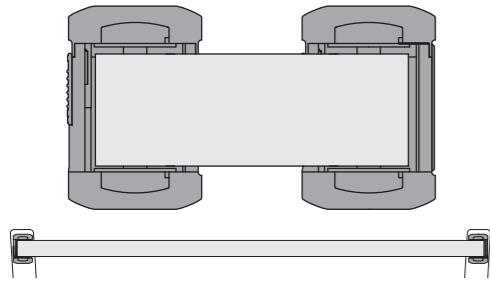

このたびは、**Reelex Wバリアリール mini** をお求めいただき、誠にありがとうございます。ご使用前に、この取扱説明書をよくお読みいただき、正しくお使いください。なお、この取扱説明書は大切に保管してください。

本製品は危険区域や立入禁止区域を仕切って明示する製品です。それ以外の用途としては使用しないでください。
警告・注意に従わない場合、誤ったご使用をされた場合の事故、故障、損害などにつきましては、弊社では一切その責任および補償を負いません。いたずらや盗難による損害は補償致しません。

1. 安全上の注意

この取扱説明書に示されている **警告**・**注意** マークは、取り付け・取り扱いに関する安全上の注意事項ですので必ず厳守してください。表示された指示内容を守らずに、誤った使用によって起こる危害および損害の程度を次の表示で区分し、説明しています。

警告：指示を守らないと死亡または重傷、または重度の損害を負う可能性がある危険性を示します。

注意：指示を守らないと軽傷、中程度の損害を負う可能性または物的損害が発生する可能性がある危険性を示します。

警告

- 高温になる場所（ヒーターの吹き出し口、車内など）でのご使用、放置および火気に近づけないでください。事故、故障、破損、不具合の原因になります。
- 分解、改造、加工はおやめください。本製品の内部には、ばねがあります。分解するとばねが飛び出し、事故、故障、破損、不具合の原因になります。
- 落下させたり、強い衝撃を加えたりしないでください。事故、故障、破損、不具合の原因になります。
- マグネットは強力ですのでペースメーカー、電子機器、時計、ICカードなどには近づけないでください。事故、電子機器の故障、誤動作の原因になります。また、持ち運びには注意してください。
- ご使用の際には子供の手の届かないところでご使用ください。ベルトが体に巻きつくくと、けがをする恐れがあります。
- 雨風が強いときは使用しないでください。事故、故障、破損、不具合の原因になります。

目次

<Wバリアリール mini>

1. 安全上の注意
2. 製品構成
3. 製品の特徴
4. 使用方法
5. お手入れ方法
6. 保管方法
7. 別売品
8. 製品仕様

<Wバリアリール mini 交換ベルト>

1. 安全上の注意
2. 作業の前に
3. 交換した後は
4. 製品仕様
5. ベルトの交換方法

- 取り付け、取り外し、収納の際は指を挟まないようご注意ください。けがをする恐れがあります。
- ベルトをねじって使用しないでください。ベルトの破損、事故、不具合の原因になります。
- ベルトは消耗品です。亀裂が確認された場合はベルト破断の恐れがあり危険です。使用を中止し、別売品の交換ベルトをお求めいただき、交換してください。
- 換気扇の吸気口、排気口を本製品のベルトで塞がないでください。故障、破損の原因になります。
- ベルトを巻き取る際は、手を離したり、一気に巻き取ったりしないでください。事故、故障、破損、不具合の原因になります。
- 本体を取り外す際は、ベルトを引っ張らないでください。事故、故障、破損、不具合の原因になります。
- 取り付けが不十分の場合、本製品が落下し、事故、故障、破損、不具合の原因になります。

注意

- 使用温度範囲以外の場所では使用しないでください。故障、破損、不具合の原因になります。
- 油および有機溶剤の近くで使用しないでください。故障、破損、不具合の原因になります。
- マグネットを使用した取り付けは長期取り付けたままにしておくと、気象条件などにより、塗装面の固着や色褪せ跡が残リ、塗装を痛める恐れがあります。
- 本製品を落とさないよう、しっかり持って使用してください。本製品を落とすと事故、故障、破損、不具合の原因になります。
- ご使用しない際は、ベルトを引き出したまま放置しないでください。ベルトの破損、事故、不具合の原因になります。
- 本製品を横向きに取り付けて、ベルトを上下方向に引き出した使用はしないでください。本体が落下し、けが、故障、事故の原因になります。
- ベルトを張った際は、ベルトの上に物を掛けないでください。ベルトの破損、事故、不具合の原因になります。
- 本製品を天井に取り付けしないでください。本製品が落下し、けが、故障、事故の原因になります。

2. 製品構成

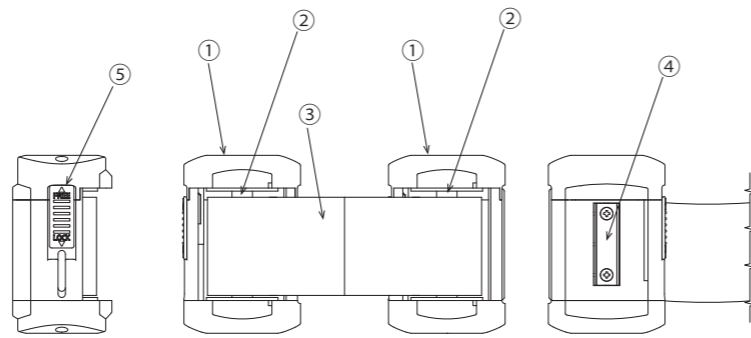

No.	名称	No.	名称	No.	名称
①	本体	③	ベルト	⑤	ストッパー
②	ドラム	④	マグネット		

<梱包内容>

Wバリアリール mini（本製品）、取扱説明書

3. 製品の特徴

- 1) ベルトは任意の長さで使用でき、最大 3.2m まで使用可能です。
- 2) 本製品はマグネットにより簡単に設置ができます。

4. 使用方法

<引き出し>

- ① A を鉄平面に設置する。
- ② B を持ってゆっくりと引き出す。
- ③ B を鉄平面に取り付ける。

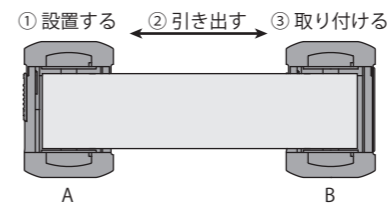

- ④ B のストッパーを LOCK 方向にスライドさせ、ロックする。

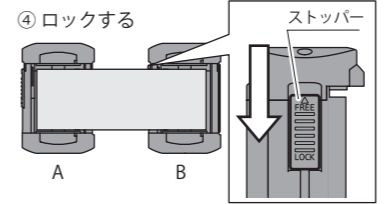

- ⑤ A のストッパーを LOCK 方向にスライドさせ、ロックする。

※ A と B の設置は、どちらを先に行っても問題ありません。
※ 本体は上下逆さに取り付け可能ですが、ベルトが立たないことがあります。

警告

ストッパーはロックしてご使用ください。

注意

- 使用する前に、マグネット表面の汚れを落としてください。凹凸面及び曲面には設置しないでください。本製品が落下しけがをする恐れがあります。マグネットのためガラス面、樹脂面、アルミ面（非鉄金属）には取り付けできません。
- ベルトを引き出す際、本体取付面の板厚が薄い場合や滑る場合は、マグネットの保持力が弱くなるため、本体がずれたり落下する恐れがあります。
- ベルトを引き出す際、それ以上、引けない位置より更に引っ張らないでください。故障の原因になります。
- 本体が確実に固定されたことを確認してください。

<巻き取り>

- ① A と B のストッパーを FREE 方向にスライドさせ、ロックを解除する。

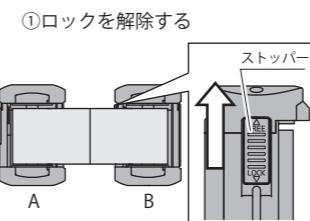

- ② A または B の本体側面をしっかりと持ち、本体を手前にひねるように取り外す。
※ 滑らせると相手取り付け面を傷つける恐れがあります。

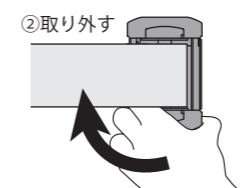

- ③ 取り外した本体を持ち、ゆっくりと巻き取る。

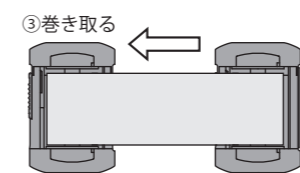

※ A と B の取り外しは、どちらを先に行っても問題ありません。

警告

危険ですので、手を離したり、一気に巻き取ったりしないでください。

製品の取り外し方法

本体側面をしっかりと持ち、本体下側を手前にひねるように取り外す。

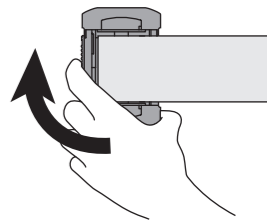

※ 滑らせると相手取り付け面を傷つける恐れがあります。

5. お手入れ方法

本製品が汚れた場合は、以下の方法でお手入れしてください。

1. タオルを真水でぬらし、固くしぼってやさしく拭き取ってください。
2. 最後に残った水分を乾いた布でやさしく拭き取ってください。

注意

- ・タワシ、みがき粉、油脂類および有機溶剤の使用は避けてください。故障、破損、不具合の原因となります。
- ・水の中に入れてたり、水洗いしないでください。故障、破損、不具合の原因になります。

6. 保管方法

- ・ベルトを巻き取った状態で保管してください。
- ・子供の手の届くところには保管しないでください。
- ・水のかかる場所、直射日光のあたる場所、高温多湿になる場所、ホコリの多い場所では保管しないでください。

7. 別売品

■交換用ベルト

	品番	名称	ベルト色	定価(税抜)
1	3M3-A0090	交換用ベルト A	赤	¥4,000
2	3M3-A0091	交換用ベルト B	黄	

別売品の取り扱いにつきましては、別売品付属の取扱説明書をご参照ください。

8. 製品仕様

型 式	BRMB-W5016A	BRMB-W5016B
名 称	Wバリアリール mini	
品 番	139-A0160	139-A0161
長 さ	3.2m	
ベルト幅	50mm	
ベルト厚さ	0.5mm	
ベルト色	赤	黄
質 量	約 320g	
使用場所	屋内・屋外	
使用温度範囲	-10℃～50℃	
保存温度範囲	-10℃～50℃	
用 途	危険区域や立入禁止区域を仕切って明示する製品です。	
材質	本体	ABS、POM、ネオジム磁石、ステンレス、鉄
	ベルト	ナイロン

Wバリアール mini 交換ベルト

取扱説明書

このたびは、**Reelex Wバリアール mini 交換ベルト**をお求めいただき、誠にありがとうございます。
ご使用前に、この取扱説明書をよくお読みいただき、正しくお使いください。
なお、この取扱説明書は大切に保管してください。

本製品は **Wバリアール mini** の交換ベルトです。
Wバリアール mini は危険区域や立入禁止区域を仕切って明示する製品です。
上記以外の用途ではご使用にならないでください。

警告・注意に従わない場合、誤ったご使用をされた場合の事故、故障、損害などにつきましては、弊社では一切その責任および補償を負いません。
いたずらや盗難による損害は補償致しません。

1. 安全上の注意

この取扱説明書に示されている **警告**・**注意** マークは、取り付け・取り扱いに関する安全上の注意事項ですので必ず厳守してください。
表示された指示内容を守らずに、誤った使用によって起こる危害および損害の程度を次の表示で区分し、説明しています。

- 警告**：指示を守らないと死亡または重傷、または重度の損害を負う可能性がある危険性を示します。
- 注意**：指示を守らないと軽傷、中程度の損害を負う可能性または物的損害が発生する可能性がある危険性を示します。

警告

- Wバリアール mini 本体の取扱説明書と併せてお読みください。
- 本製品の改造、分解、加工はおやめください。事故、故障、破損、不具合の原因になります。
- 落下させたり、強い衝撃を加えないでください。事故、故障、破損、不具合の原因になります。
- ストッパーのロックは両方同時に解除しないでください。事故、故障、破損、不具合の原因になります。

注意

- 交換作業は、机の上など整った環境で、Wバリアール mini 本体の取り扱いに熟知した方が行ってください。
- ベルト交換の際に、ストッパーのロックが外れないように注意してください。破損の原因や、けがをする恐れがあります。
- ご使用しない際は、ベルトを引き出したまま放置しないでください。ベルトの破損の原因になります。

2. 作業の前に

- 本製品に付属する内容品を確かめてください。

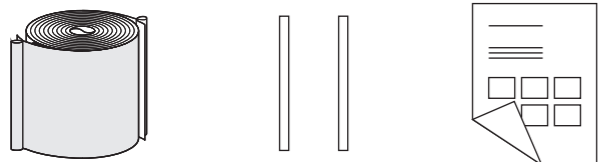

1. 交換ベルト 2. ストッパーピン 3. 取扱説明書

- 交換対象の **Wバリアール mini** 本体をご用意ください。
- 工具類は必要ありません。

3. 交換した後は

- 取り外したベルトを保管する場合は、下記保管方法をお読みください。
- 取り外したベルトを廃棄する場合は、地方自治体の指示に従って処理してください。

保管方法

- ベルトを巻いた状態で保管してください。
- 子供の手の届くところには保管しないでください。
- 水のかかる場所、直射日光のあたる場所、高温多湿になる場所、ホコリの多い場所では保管しないでください。

4. 製品仕様

品番	名称	ベルト色	長さ	ベルト幅	ベルト厚さ	材質	定価(税抜)
1 3M3-A0090	交換用ベルト A	赤	3.2m	50mm	0.5mm	ナイロン	¥4,000
2 3M3-A0091	交換用ベルト B	黄					

5. ベルトの交換方法

■ベルトの取り外し

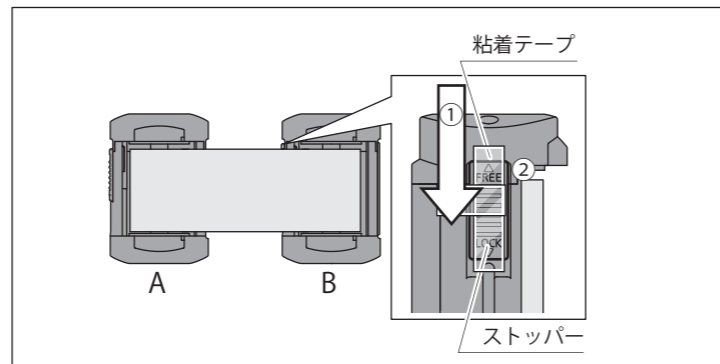

- Bのストッパーを LOCK 方向にスライドさせ、ベルトをロックする。
- ロックが外れないよう、ストッパーに市販の粘着テープを図のように貼る。

警告

- 手順①でベルトが完全にロックされたことを確認してください。
- ロック解除の手順⑩に進むまで、ベルトのロックを解除しないでください。ベルトが高速で巻き取られ、手指のけが、製品破損の恐れがあります。

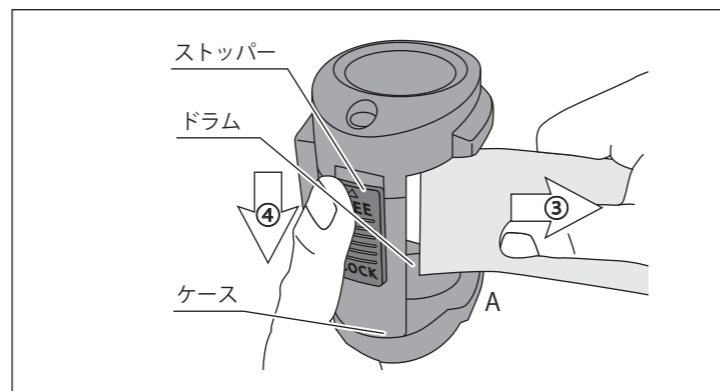

- Aのベルトをすべて引き出す。
- ストッパーを LOCK 方向にスライドさせ、ベルトをロックする。(手順②と同様に A にも粘着テープを貼ります。)

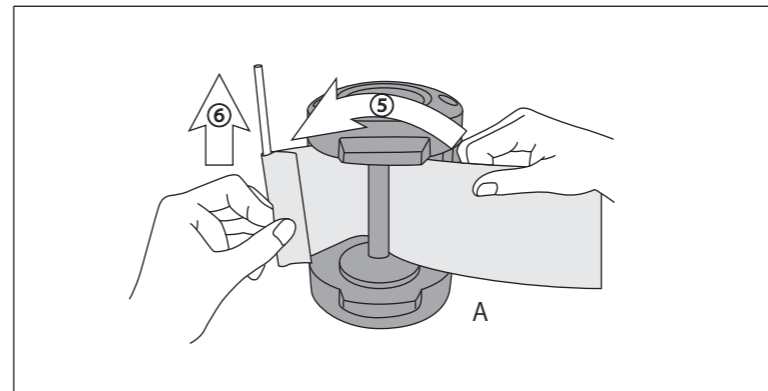

- ベルト端部を矢印方向へ引き出す。
- ベルト端部よりストッパーピンを引き抜く。(ストッパーピンが抜けられない場合は、付属のストッパーピンで押し出してください。)

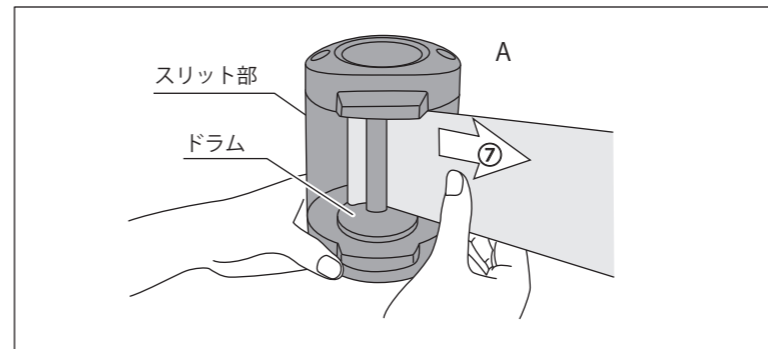

- ベルト端部をドラムのスリット部から図の矢印方向に引き抜く。

■交換ベルトの取り付け

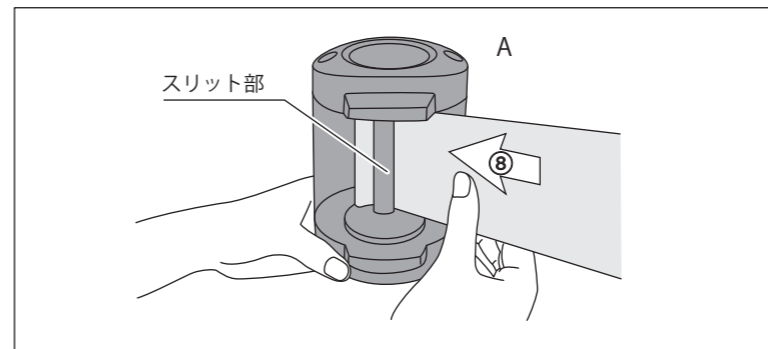

- 交換ベルト端部をドラムのスリット部に図の矢印方向から差し込む。(ベルトが差し込みにくい場合は、ベルト端部を指で押しつぶしてください。)
※交換ベルトは、梱包状態で外側になっている面を本体に取り付ける時も外側にしてください。

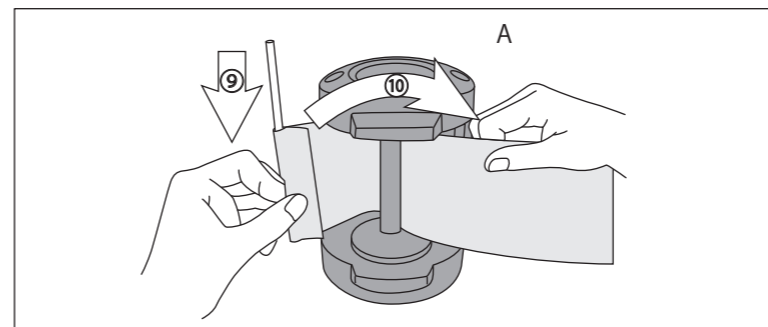

- 交換ベルト端部を引っ張り出し、ストッパーピンを挿入する。
- 図の矢印方向にベルトを引っ張り、ドラムから抜けられないことを確認する。

注意

- ベルトには上下向きがあります。ベルト端部のマーキングが上となり、マーキング側を本体 B に取り付けてください。上下向きを間違えますと、ベルトが立たないことがあります。

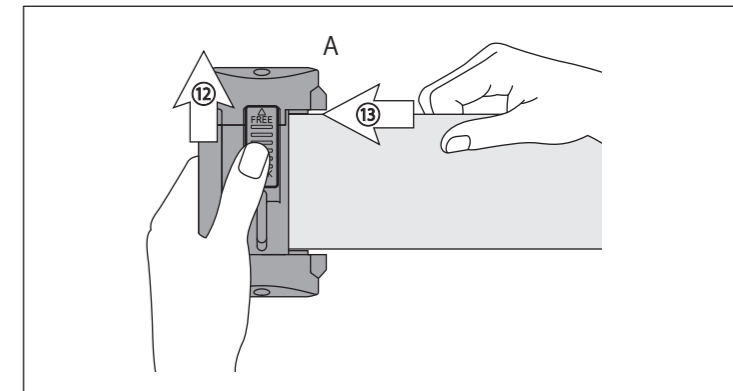

- Bも手順③～⑩と同様にベルトを交換する。(粘着テープをはがします。)
- 必ずベルトを持ち、Aのストッパーを上へスライドさせ、ベルトのロックを解除する。(粘着テープをはがします。)
- ベルトを1m程ゆっくり巻き取る。

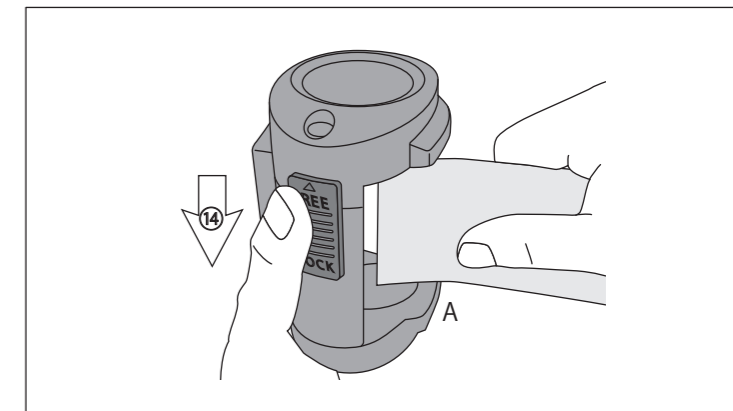

- ストッパーを LOCK 方向にスライドさせ、ベルトをロックする。
- Bも手順⑫～⑭と同様にベルトを巻き取る。
- 手順⑫～⑮を繰り返す。

注意

- AとBの交換ベルトは交互に巻き取りしてください。ベルトがねじれ、破損の原因になります。

Reelex 中発販売株式会社

www.chuhan.co.jp

●本社 リール営業部
〒457-0066 名古屋市南区鳴尾2丁目114番地
TEL: 052-614-3664 FAX: 052-614-3366

●関東営業所
〒338-0002 さいたま市中央区下落合7-4-3 RHKビル201
TEL: 048-711-1927 FAX: 048-711-1936

●中部営業所
〒457-0066 名古屋市南区鳴尾2丁目114番地
TEL: 052-614-3652 FAX: 052-614-3366

●関西営業所
〒564-0044 吹田市南金田1丁目11-8
TEL: 06-6385-2228 FAX: 06-6338-0521